

# HYBRID- TUNNELLOKOMOTIVEN

Robust / Feinfühliges Fahren / Verschleißarmes Bremsen & Fahren / Wartungsfreundlich /  
Energierückgewinnung / Plug-in-Hybrid

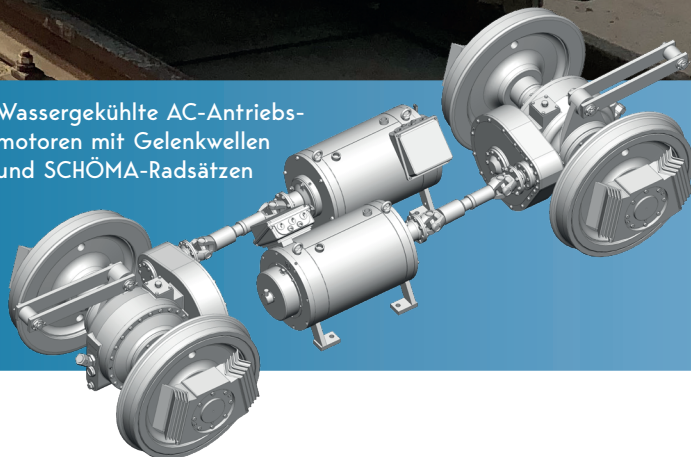

Wassergekühlte AC-Antriebs-  
motoren mit Gelenkwellen  
und SCHÖMA-Radsätzen





# Hybridantrieb

## Diesel-Powerpack CEL-180 H

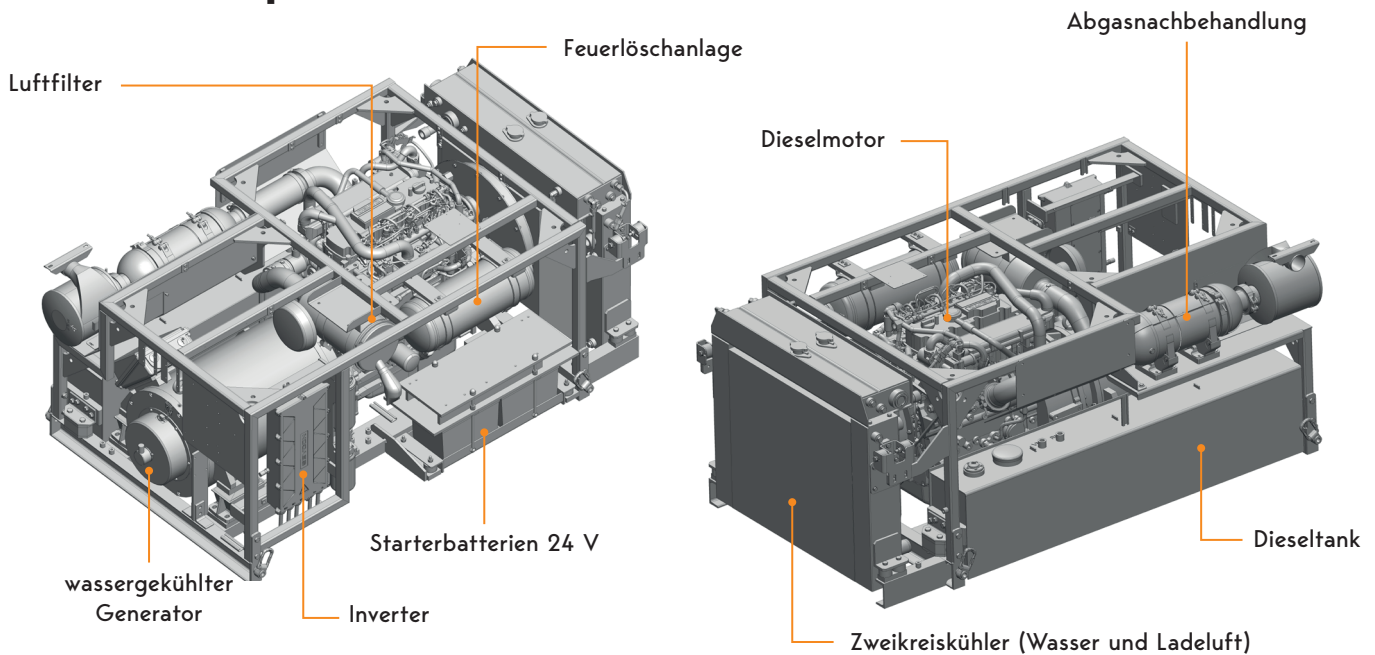

### Standardausrüstung

- » Lufttrockner
- » Pneumatische Lok- und Zugbremse
- » Dieseltank und sämtliche Rohre aus rostfreiem Stahl
- » Standardverdrahtung aus flammhemmendem Material
- » Feuerlöschanlage für den Motorraum
- » Willison Kuppler oder ähnlich
- » Sandstreuvorrichtung
- » Totmannsteuerung
- » LED-Scheinwerfer
- » Pneumatische Ausrüstung - alle Komponenten übersichtlich auf einem Geräteträger angeordnet
- » Wassergekühlte AC-Antriebsmotoren
- » Wassergekühlter Generator
- » Elektronische Steuerung inkl. Gleit- und Schleuderschutz
- » Antriebsbatterie: sichere und robuste Lithium-Ionen-Technologie
- » Kompaktes Diesel-Powerpack



### Daten

	CEL-180 H
<b>Gewicht</b>	25 - 27 t
<b>Leistung</b>	max. 120 kW
<b>Spurweite</b>	≥ 750 mm
<b>Geschwindigkeit</b>	ca. 30 km/h
<b>Lokbreite</b>	min. 1400 mm

Weitere Varianten auf Anfrage. Kontaktieren Sie uns unter: [sales@schoema.de](mailto:sales@schoema.de)