

BATTERIE- TUNNELLOKOMOTIVEN

Robust / Emissionslos / Feinfühliges Fahren / Verschleißarmes Bremsen & Fahren /
Wartungsfreundlich / Energierückgewinnung



Elektrischer Antrieb CEL-40



ELEKTRISCHER ANTRIEB

CEL-60

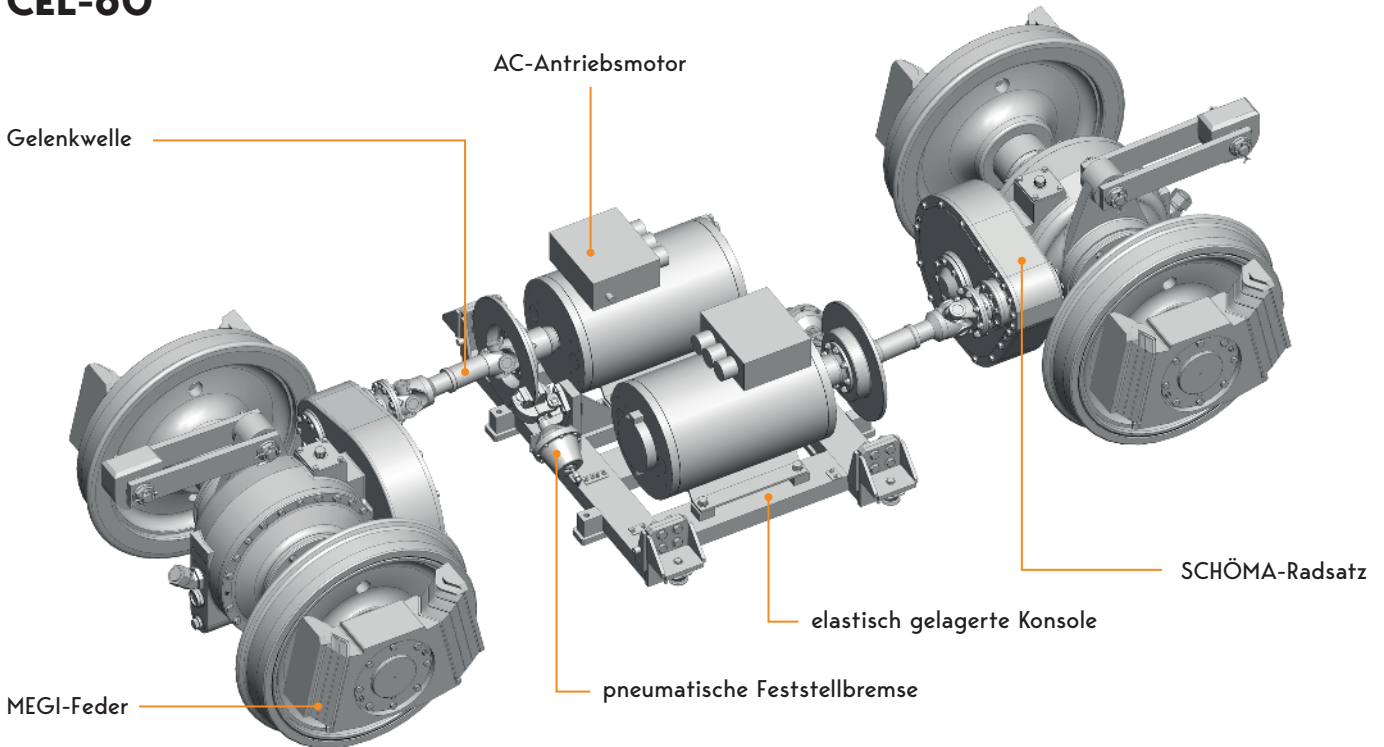

Standardausrüstung

- » Lufttrockner
- » Pneumatische Lokbremse
- » Sämtliche Rohre aus rostfreiem Stahl
- » Standardverdrahtung aus flammhemmendem Material
- » Willison Kuppler oder ähnlich
- » Sandstreuvorrichtung
- » Totmannsteuerung
- » LED-Scheinwerfer
- » Pneumatische Ausrüstung - alle Komponenten übersichtlich auf einem Geräteträger angeordnet
- » Doppelradialgebläse für Kühlung der AC-Antriebsmotoren
- » Elektronische Steuerung inkl. Gleit- und Schleuderschutz
- » Antriebsbatterie: Blei-Zellen



Daten

	CEL-40	CEL-60	CEL-200
Gewicht	10 - 12 t	16 - 25 t	35 - 45 t
Leistung	max. 38 kW	max. 76 kW	max. 160 kW
Spurweite	≥ 600 mm	≥ 600 mm	≥ 900 mm
Geschwindigkeit	ca. 25 km/h	ca. 30 km/h	ca. 30 km/h
Lokbreite	min. 950 mm	min. 1200 mmm	min. 1500 mm

Weitere Varianten auf Anfrage. Kontaktieren Sie uns unter: sales@schoema.de